

# Chambrita de Bienvenida

Esta espectacular chambrita te hará quedar muy bien con la nueva mamá.

## Técnicas:

### Puntada Arroz Doble:

- V 1:** 1 Der, 1Rev. así toda la V.
- V 2:** 1 Rev, 1 Der. así toda la V.
- V 3:** 1 Rev. 1 Der. así toda la V.
- V 4:** 1 Der. 1Rev. así toda la vuelta.

### Puntada de Trenza:

Se pasan 2 Ptos. a un sujetatrenzas hacia la parte de atrás. Se tejen los 2 Ptos. siguientes de Der. y luego de Der. los 2 Ptos. que están en el sujetatrenzas.

### Puntada Árbol con Nueces:

- V 1:** (lado revés) 5 Der. 2 Rev. 5 Der.
- V 2:** 4 Rev, Tejer de Der. por atrás del 2º P. de la aguja, después tejer de Der. el 1º P. soltándolos de la aguja al mismo tiempo. Cruzando 2 Ptos. por delante, tejer de Der. por delante del 2º P. de la aguja, después tejer de Der. el 1º P. soltándolo de la aguja al mismo tiempo, 4Rev.
- V 3:** 3Der. Pasar el siguiente P.a un sujetatrenzas y colocarlo por delante de la labor, tejer de Rev. el P. siguiente, después tejer Der. el P. del sujetatrenzas, 2 Rev. pasar el siguiente P. a un sujetatrenzas, ponerlo detrás de la labor, el siguiente P. se teje de Der. y el P. en el sujetatrenzas se teje de revés, 3Der.

- V 4:** 2Rev. pasar el siguiente P. a un sujetatrenzas, ponerlo detrás de la labor, el siguiente punto se teje de Der. y el punto en el sujetatrenzas se teje de Rev. tejer de Der. por atrás del 2º. P. de la aguja, después tejer de Der. el 1º P. soltándolos de la aguja al mismo tiempo. Cruzando 2 ptos. por delante, tejer de Der. por delante del 2º P. de la aguja, después tejer de Der. el 1º P. soltándolo de la aguja al mismo tiempo, pasar el siguiente P. a un sujetatrenzas, colocándola delante de la labor, tejer el siguiente P. de Rev. y tejer de Der. el P. en el sujetatrenzas, 2 Rev.
- V 5:** 1 Der. pasar el siguiente P. a un sujetatrenzas y colocarlo en frente de la labor, tejer de Rev. el siguiente P. y tejer de Der. el P. en el sujetatrenzas, 1 Der. 4 Rev. 1 Der. pasar el siguiente P. a un sujeta trenzas y colocarlo detrás de la labor, tejer el siguiente P. de Der. y el punto del sujetatrenzas tejer de Rev.
- V 6:** pasar el siguiente P. a un sujetatrenzas y colocarlo por delante, tejer de Rev. el siguiente P. y de Der. el P. que está en el sujetatrenzas, 1 Rev. pasar el siguiente P. a un sujetatrenzas y colocarlo por delante, tejer de Rev. el siguiente P. y de Der. el P. que está en

- el sujetatrenzas, 2Der. pasar el P. siguiente a un sujetatrenzas y colocarlo enfrente, tejer de Rev. el punto siguiente y tejer de Der. el P. en el sujetatrenzas, 1 Rev. 1Rev. pasar el P. siguiente a un sujetatrenzas y colocarlo enfrente de la labor, tejer de Rev. el P. siguiente y tejer de Der. el P. en el sujetatrenzas.
- V 7:** 1 Rev. 2 Der. 1 Rev. 1 Der. 2 Rev. 1 Der. 1 Rev. 2 Der. 1 Rev.
- V 8:** Nuez : tejer en el siguiente P. 3 Ptos. (1 Der. 1 Rev. 1 Der.), dar vuelta y tejer 3 Der; dar vuelta y tejer 3 Rev; dar vuelta y tejer 3 Der; dar vuelta, deslizar 1 P. sin tejer, tejer 2 Ptos. juntos y pasar el P. deslizado por encima de los 2 Ptos. juntos. 1 Rev.
- pasar el siguiente P. a un sujetatrenzas y pasarlo por detrás, tejer de Der. el P. siguiente y de Rev. el punto en el sujetatrenzas, 1 Rev. 2 Der. 1 Rev. pasar el P. siguiente a un sujetatrenzas y pasarlo hacia delante. Tejer de Rev. el P. siguiente y tejer de Der. el P. en el sujetatrenzas, 1 Rev. y una Nuez.
- V 9:** 2 Der. 1 Rev. 2 Der. 2 Rev. 2 Der. 1 Rev. 2 Der.
- V 10:** 2 Rev. 1 Nuez, 2 Rev. 2 Der. 2 Rev. 1 Nuez, 2 Rev. Se repiten estas vueltas.

## MATERIALES

- Estambre BB
- Agujas No. 3.5
- Aguja Estambra
- 3 botones

Peso:  
100 gms

Talla:  
1-3 meses

## Puntos:

- Puntada de Musgo (pág. 30)
- Puntada Arroz Doble
- Puntada de Árbol con Nueces.
- Resorte sencillo (pág. 8)
- Fantasia doble (pág. 22)

## Abreviaturas usadas en esta prenda:

Der.	Derecho
Rev.	Revés
P.	Punto
Ptos.	Puntos
Tej.	Tejer
V.	Vuelta
Po.	Punto orilla
Hed.	Hebra detrás
Izq.	Izquierda



## Procedimiento

### EMPEZAR POR LA ORILLA INFERIOR:

1. Se montan 10 Ptos. y se teje en Puntada Fantasia por 17 picos, rematar.
2. En estos picos, se montan 106 Ptos. y se teje 1 Po. 4 Ptos. de Musgo, 3 Ptos. de Arroz Doble, 4 Ptos. de Trenza, 12 Ptos. en puntada Árbol con Nueces, 4 Ptos. para Trenza, 1 Rev. 4 Ptos. para Trenza, 12 Ptos. Árbol con Nueces, 8 Ptos. de Arroz Doble, 4 Ptos. para Trenza, 12 Ptos. Árbol con Nuez, 4 Ptos. para Trenza, 1 Rev. 4 Ptos. para Trenza, 12 Ptos. en Árbol con Nuez, 4 Ptos. para Trenza, 3 Ptos. de Arroz Doble, 4 Ptos. de Musgo y 1 Po.
3. Tejer de esta manera x 10.5 cm. o 24 V.
4. Separar los Ptos.

### ESPALDA:

1. 50 Ptos. Tejer 10 cm. o 20 V. Rematar.

### FRENTE IZQUIERDO:

1. 28 Ptos. Tejer 5 cm. o 10 V.
2. Rematar del lado del cuello 4 Ptos. 3 veces.
3. Tejer hasta tener 20 V. o 10 cm. quedando 16 puntos para el hombro

### 4. Rematar.

### FRENTE DERECHO:

1. Se teje igual que el lado izquierdo pero invirtiendo las indicaciones

### MANGAS:

1. Montar 40 Ptos. tejer 4 V. en Resorte Sencillo
2. Tejer 10 Ptos en Arroz Doble, 4 Ptos en Trenza, 12 Ptos de Árbol con Nuez, 4 Ptos de Trenza,y 10 Ptos de Arroz Doble.
3. Continuar así hasta tener 18 cm. o 42 V. y rematar.

### TIRA DEL CUELLO:

1. Se montan 10 Ptos. y se tejen en Puntada Fantasia Doble por 9 picos.
2. Se remata.

## Diagrama

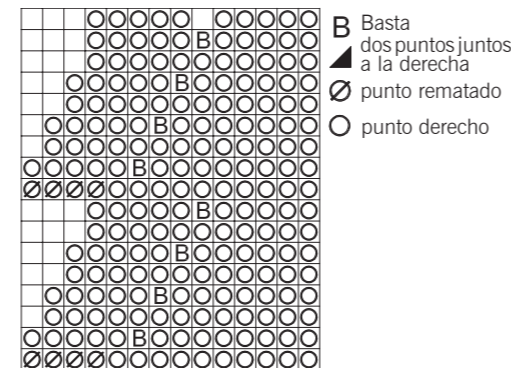
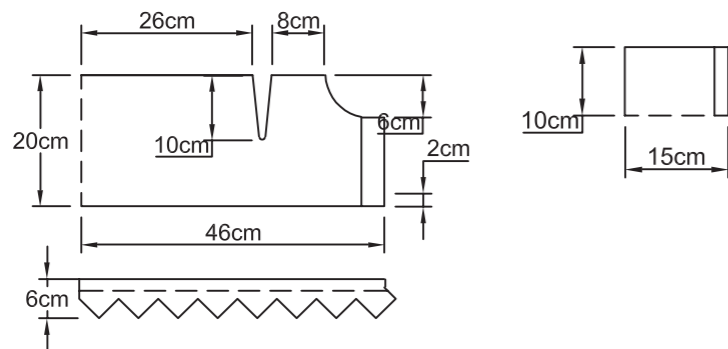

PUNTADA DE FANTASÍA 1

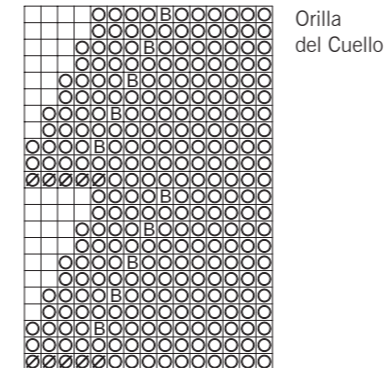

PUNTADA DE FANTASÍA 2